



ROMÂNIA  
JUDEȚUL MUREȘ  
COMUNA GURGHIU  
CONSILIUL LOCAL



Nr. 85 / 20.10.2023

Avizat,  
Secretar general,  
Moldovan Mihai-Ilie

proiect  
**HOTĂRÂREA nr. / 2023**  
*privind modificarea organigramei și a statului de funcții ale  
aparaturii de specialitate al Primarului Comunei Gurghiu*

Consiliul Local al Comunei Gurghiu,  
Întrunit în ședință ordinară în data de 24.10.2023,  
Luând în discuție proiectul de hotărâre privind modificarea organigramei și a statului de funcții ale aparatului de specialitate al Primarului Comunei Gurghiu, înaintat de către primarul Comunei Gurghiu, d-l Boar Laurențiu-Dumitru,

Având în vedere:

- referatul de aprobare nr. 6925 /20.10.2023,
- raportul de specialitate nr. /2023 înaintat de compartimentul de specialitate;
- avizul Comisiei pentru administrație publică, juridică, apărarea ordinii publice, respectarea drepturilor și libertăților cetățenilor nr. /2023;
- avizul Comisiei pentru probleme economico-sociale, buget, finanțe, administrarea domeniului public și privat al comunei, amenajarea teritoriului și urbanism, realizarea lucrărilor publice, protecția mediului nr. /2023;
- avizul Comisiei pentru învățământ, sănătate, cultură, protecție socială, sport și agrement, servicii și comerț, conservarea monumentelor istorice și de arhitectură nr. /2023;

În baza:

- Ordonanța de Urgență nr.63/2010 pentru modificarea și completarea Legii nr. 273/2006 privind finanțele publice locale, precum și pentru stabilirea unor măsuri financiare, cu modificările și completările ulterioare, art. III alin. (11),
- Hotărârea Consiliului Local Gurghiu nr. 46/2019 privind aprobarea structurii organizatorice și a statului de funcții a Primăriei Comunei Gurghiu și a Consiliului Local Gurghiu-Serviciul de Apă și canalizare;

În temeiul art. 129 al.(1), alin.(2) lit.a), alin.(3) lit.c), art. 154 alin.(2)-(3), art.196 al.(1) lit.a) din Ordonanța de Urgență a Guvernului nr. 57/2019 privind Codul administrativ, cu modificările și completările ulterioare, adoptă prezenta:

### HOTĂRÂRE:

**Art.1.** Se aprobă modificarea Hotărârii Consiliului Local Gurghiu nr. 46/2019 privind aprobarea structurii organizatorice și a statului de funcții a Primăriei Comunei Gurghiu și a Consiliului Local Gurghiu-Serviciul de Apă și canalizare, Anexa 1, după cum urmează:

a) compartimentul Protecție civilă, PSI/SU se redenumeste în Compartiment SVSU, în subordinea Consiliului Local, cu 1 post contractual de șef SVSU.

b) compartimentul Urbanism, achiziții publice se divizează în două compartimente:

- 1 compartiment Arhitect-șef, 1 post, ocupat, funcție publică, referent superior, în subordinea primarului

- 1 compartiment Achiziții publice, 1 post, ocupat, funcție publică, consilier achiziții publice superior, în subordinea primarului.

c) biroul financiar-contabil și resurse umane se redenumeste în birou financiar-contabil, taxe, impozite, resurse umane și asistență socio-medicală, cu următoarea structură:

- 1 șef birou. Se păstrează postul, ocupat, cu ID 189964.
- compartiment financiar contabil, 1 post, vacant, funcție publică, consilier asistent. Se păstrează postul cu ID 189960.
- compartiment taxe și impozite, 4 posturi:
  - 1 consilier asistent, funcție publică. Se păstrează postul, ocupat, cu ID 189965.
  - 1 consilier asistent, funcție publică. Se transformă postul de referent debutant cu ID 189966, post vacant.
  - 1 referent superior, funcție publică. Se păstrează postul, ocupat, cu ID 412488.
  - 1 casier, personal contractual, post ocupat, se păstrează.
- compartiment resurse umane, 1 post, funcție publică, consilier asistent, se înființează.
- compartiment asistență medicală comunitară, 2 posturi, personal contractual:
  - 1 asistent medical, se înființează.
  - 1 mediator sanitar, ocupat.
- compartiment asistență medicală școlară, 1 post, asistent medical, personal contractual, ocupat.
- compartiment asistență persoane cu handicap, 40 posturi (număr variabil de asistenți personali), personal contractual.
- d) compartimentul stare civilă se redenumesc în compartiment stare civilă și arhivă, cu:
  - 1 consilier superior, ocupat, funcție publică. Se păstrează postul cu ID 189967.
  - 1 consilier superior, funcție publică. Se înființează.
- e) compartimentul agricol va avea 3 posturi:
  - 1 consilier superior, temporar vacant, funcție publică. Se păstrează postul cu ID 442225.
  - 1 consilier principal, ocupat, funcție publică. Se păstrează postul cu ID 189962.
  - 1 consilier debutant, funcție publică. Se înființează.
- f) compartimentul servicii publice administrative și cultură se divizează în:
  - compartiment administrativ, întreținere, 18 posturi, personal contractual:
    - 1 guard, post existent, ocupat.
    - 4 șofer, posturi existente, ocupate.
    - 13 muncitor calificat II, 12 posturi existente: 8 ocupate, 4 vacante, 1 post se înființează.
  - compartiment cultură, 1 post existent, vacant, referent II, personal contractual.

**Art.2.** Se aprobă organigrama aparatului de specialitate al Primarului Comunei Gurghiu, modificată și completată în conformitate cu prevederile art. 1, conform Anexei 1, parte integranta din prezenta hotărâre.

**Art.3.** Se aprobă statul de funcții al aparatului de specialitate al Primarului Comunei Gurghiu, modificat și completat în conformitate cu prevederile art. 1, conform Anexei 2, parte integranta din prezenta hotărâre.

**Art.4.** Cu aducerea la îndeplinire a prezentei hotărâri se însărcinează primarul comunei Gurghiu.

**Art.5.** Prezenta hotărâre se comunică Primarului comunei Gurghiu, Instituției Prefectului – Județul Mureș și se publică în Monitorul oficial local pe site-ul [www.comunagurghiu.ro](http://www.comunagurghiu.ro), prin intermediul secretarului general al comunei Gurghiu.

Gurghiu, \_\_\_\_\_

Președinte de ședință

Secretar general,



Inițiator  
Primar,  
Laurențiu-Dumitru BOAR

ORGANIGRAMA  
aparaturii de specialitate al Primarului Comunei Gurghiu

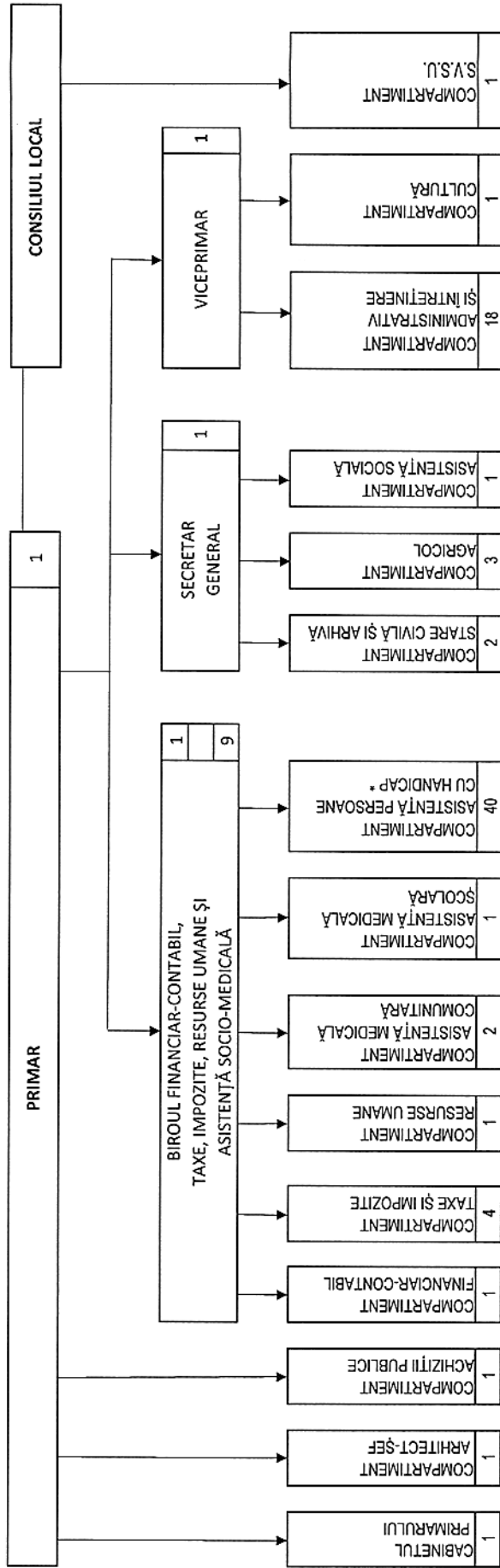

Demnitari	2
Funcții publice de conducere	2
Funcții publice de execuție	13
Personal contractual	25
<b>Total</b>	<b>42</b>

Primar,  
Boar Laurențiu-Dumitru

\* Numărul asistenților personali este variabil.

**STAT DE FUNCȚII**  
**aparatur de specialitate al Primarului Comunei Gurghiu**

Nr. crt. după caz	Numele și prenumele/ vacant, temporar vacant,	Structura	Funcția de demitate publică	Funcția publică			Clasa Nivelul studii	Gradul profesio- nal	Funcția contractuală		Treapta profesională/ Gradul	Obs.		
				Înalt funcționar public	de conducere**)	de execuție**)			de conducere	de execuție				
0	1	2	3	4	5	6	7	8	9	10	11	12	13	14
<b>Demitari</b>														
1	Boar Laurențiu-Dumitru		primar											
2	Kiss Tibor-Ștefan		viceprimar											
<b>Secretar general</b>														
3	Moldovan Mihai-Ilie				secretar general		I	S	II					
<b>Compartment Cabinetul primarului</b>														
4	Stan Constantin										consilier	M		
<b>Compartment Arhitect-șef</b>														
5	Mîndru Ramona					referent	III	S	superior					
<b>Compartment achiziții publice</b>														
6	Moldovan Annamaria					consilier achiziții publice	I	S	superior					
<b>Biroul financiar-contabil, taxe, impozite, resurse umane și asistență socio-medicală</b>														
7	Glîga Rafla-Dorina				Șef birou		I	S	II					
<b>Compartment financiar-contabil</b>														
8	Vacant					consilier	I	S	asistent					
<b>Compartment taxe și impozite</b>														
9	Descuțiu Minerva-Virginia					consilier	I	S	asistent					
10	vacant					consilier	I	S	asistent					
11	Farcaș Mariana-Simona					referent	III	M	superior					
12	Balint Ferenc										casier	G		
<b>Compartment resurse umane</b>														
13	Vacant					consilier	I	S	asistent					
<b>Compartment asistență medicală comunitară</b>														

14	vacant											asistent medical comunitar	PL	
15	Șerdean Eva											mediator sanitar	M	
<b>Compartiment asistență medicală școlară</b>														
16	Farcaș Daniela-Mirela											asistent medical	PL	
<b>Compartiment asistență persoane cu handicap</b>														
												asistent personal	M	40 posturi și număr variabil
<b>Compartiment stare civilă și arhivă</b>														
17	Preocup Lucia-Zamfira						consilier		I	S	superior			
18	vacant						consilier		I	S	superior			
<b>Compartiment agricol</b>														
19	Man Crina						consilier		I	S	superior			
20	Rusu Ancuța-Delia						consilier		I	S	principal			
21	Vacant						consilier		I	S	debutant			
<b>Compartiment asistență socială</b>														
22	Pașca Maria-Cristina						referent		III	M	superior			
<b>Compartiment administrativ, întreținere</b>														
23	Frandeș Emilia											guard	M	
24	Dan Dumitru											șofer	M	I
25	Ciurba Cătălin-Dumitru											șofer	M	I
26	Buga Ioan											șofer	M	I
27	Catarig Petru											șofer	M	I
28	Dobrean Marcel											muncitor calificat	M	II
29	Bloj Ioan											muncitor calificat	M	II
30	Lazăr Dumitru-Cosmin											muncitor calificat	M	II
31	Suciu Marius-Cristian											muncitor calificat	M	II
32	Cota Ioan											muncitor calificat	M	II
33	Man Ioan											muncitor calificat	M	II
34	Zsogo Ileana											muncitor calificat	M	II
35	vacant											muncitor calificat	M	II
36	vacant											muncitor calificat	M	II
37	vacant											muncitor calificat	M	II
38	vacant											muncitor calificat	M	II

39	vacant												muncitor calificat	M	II
40	vacant												muncitor calificat	M	II
<b>Compartiment cultură</b>															
41	vacant												referent	M	II
<b>Compartiment SVSU</b>															
42	Boar Romina												Şef SVSU	M	

	Nr. total de demnitari	Nr. total de înalţi funcţionari publici	Nr. total de funcţii publice de conducere	Nr. total de funcţii publice de execuţie	Nr. total de funcţii publice	Nr. total de funcţii contractuale de conducere	Nr. total de funcţii contractuale de execuţie	Nr. total de posturi din cadrul autorităţii/instituţiei publice	
Total, din care:	2	0	2	13	15	0	25	42	
ocupate	2	0	2	8	10	0	17	29	
vacante	0	0	0	5	5	0	8	13	

Primar,  
Laurenţiu-Dumitru BOAR





ROMÂNIA  
JUDEȚUL MUREȘ  
COMUNA GURGHIU



Primar

Nr. 6925 / 20.10.2023

**REFERAT DE APROBARE**

***la proiectul de hotărâre privind modificarea organigramei și a statutului de funcții ale aparatului de specialitate al Primarului Comunei Gurghiu***

Prin H.C.L. nr. 46/2019 s-a aprobat structura organizatorică și statul de funcții a Primăriei Comunei Gurghiu și a Consiliului Local Gurghiu-Serviciul de Apă și canalizare.

Organigrama actuală cuprinde un număr de 35 posturi din care 2 demnitari, 12 funcții publice și 21 posturi contractuale.

Numărul maxim de posturi care se pot cuprinde în structura organizatorică a Comunei Gurghiu, conform Ordonanței de Urgență nr.63/2010 pentru modificarea și completarea Legii nr. 273/2006 privind finanțele publice locale, precum și pentru stabilirea unor măsuri financiare, cu modificările și completările ulterioare, art. III, comunicat anual de către Instituția Prefectului-Județul Mureș este de 42.

În baza art. 129 al.(1), alin.(2) lit.a), alin.(3) lit.c), art. 154 alin.(2)-(3), art.196 al.(1) lit.a) din Ordonanța de Urgență a Guvernului nr. 57/2019 privind Codul administrativ, cu modificările și completările ulterioare și pentru buna funcționare a administrației publice locale propun înființarea a 7 posturi, respectiv creșterea de la 35 la 42 a numărului total de posturi, după cum urmează:

- 1 consilier, funcție publică, compartiment resurse umane
- 1 consilier, funcție publică, compartimentul agricol
- 1 consilier, funcție publică, compartimentul stare civilă și arhivă
- 4 posturi, personal contractual, respectiv:
  - o compartiment asistență medicală comunitară, 2 posturi, personal contractual:
    - 1 asistent medical
    - 1 mediator sanitar.
  - o - compartiment asistență medicală școlară, 1 post, personal contractual:
    - 1 asistent medical
  - o Compartimentul administrativ, întreținere, 1 post muncitor calificat II.

De asemenea, propun reorganizarea compartimentelor după cum urmează:

a) compartimentul *Protecție civilă, PSI/SU* se redenumesc în *Compartiment SVSU*, în subordinea Consiliului Local, cu 1 post contractual de șef SVSU.

Serviciul voluntar pentru situații de urgență se organizează în subordinea consiliului local.

b) compartimentul *Urbanism, achiziții publice* se divizează în două compartimente:

- 1 compartiment *Arhitect-șef*, 1 post, ocupat, funcție publică, referent superior, în subordinea primarului, pentru emiterea actelor de autoritate în domeniul amenajării teritoriului și urbanism.

- 1 compartiment *Achiziții publice*, 1 post, ocupat, funcție publică, consilier achiziții publice superior, în subordinea primarului, funcție publică specifică.

c) biroul *financiar-contabil și resurse umane* se redenumesc în birou *financiar-contabil, taxe, impozite, resurse umane și asistență socio-medicală*, cu următoarea structură:

- 1 șef birou. Se păstrează postul, ocupat, cu ID 189964.
- compartiment *financiar contabil*, 1 post, funcție publică, consilier asistent. Se păstrează postul cu ID 189960.
- compartiment *taxe și impozite*, 4 posturi:
  - 1 consilier asistent, funcție publică. Se păstrează postul, ocupat, cu ID 189965.
  - 1 consilier asistent, funcție publică. Se transformă postul de referent debutant cu ID 189966, post vacant.
  - 1 referent superior, funcție publică. Se păstrează postul, ocupat, cu ID 412488.
  - 1 casier, personal contractual, post ocupat, se păstrează.
- compartiment *resurse umane*, 1 post, funcție publică, consilier asistent, se înființează pentru managementul resurselor umane.
- compartiment *asistență medicală comunitară*, 2 posturi, personal contractual:
  - asistent medical comunitar, vacant.
  - mediator sanitar, ocupat.
- compartiment *asistență medicală școlară*, 1 post, ocupat, asistent medical, personal contractual.
- compartiment *asistență persoane cu handicap*, 40 posturi (număr variabil de asistenți personali), personal contractual.

Compartimentele asistență medicală comunitară și asistență medicală școlară sunt finanțate de la bugetul de stat prin Ministerul Sănătății, D.S.P. Mureș și până acum nu au fost cuprinse în structura organizatorică proprie.

- d) compartimentul *stare civilă* se redenumesc în compartiment *stare civilă și arhivă*, cu:
  - 1 consilier superior, funcție publică. Se păstrează postul cu ID 189967.
  - 1 consilier superior, funcție publică. Se înființează pentru gestionarea, în principal, a activității de arhivare a documentelor conform nomenclatorului arhivistic.
- e) compartimentul agricol va avea 3 posturi:
  - 1 consilier superior, funcție publică. Se păstrează postul cu ID 442225.
  - 1 consilier principal, funcție publică. Se păstrează postul cu ID 189962.
  - 1 consilier debutant, funcție publică. Se înființează pentru activitatea de actualizare și conducere la zi a registrului agricol.
- f) compartimentul *servicii publice administrative și cultură* se divizează în:
  - compartiment *administrativ, întreținere*, 18 posturi, personal contractual:
    - 1 guard, post existent
    - 4 șofer, posturi existente
    - 13 muncitor calificat II, 12 posturi existente: 8 ocupate, 4 vacante, 1 post se înființează.
  - compartiment *cultură*, 1 post existent, vacant, referent II, personal contractual.

Astfel, inițiez proiectul de hotărâre privind modificarea organigramei și a statului de funcții ale aparatului de specialitate al Primarului Comunei Gurghiu, în forma prezentată, împreună cu anexele.

Primar  
Laurențiu-Dumitru Boar







ROMÂNIA  
JUDEȚUL MUREȘ  
COMUNA GURGHIU



Secretar general  
Nr. 6951 / 24.10.2023

*Către,*  
*Biroul financiar-contabil, resurse umane*

Având în vedere prevederile art. 136 alin. (3) lit. a) din Ordonanța de urgență a Guvernului nr. 57/2019 privind Codul administrativ, cu modificările și completările ulterioare, respectiv prevederile art. 25 alin. (4) lit. a) din Regulamentul de organizare și funcționare a Consiliului Local al comunei Gurghiu aprobat prin H.C.L. 6/2021, se transmit în vederea analizării și întocmirii rapoartelor de specialitate următoarele documente:

Nr. crt.	Documentul trimis pentru avizare/elaborarea unui raport	Inițiator	Data-limită pentru adoptarea raportului
1.	Proiect de H.C.L. nr. 85 /20.10.2023 privind modificarea organigramei și a statutului de funcții ale aparatului de specialitate al Primarului Comunei Gurghiu	primar	24.10.2023

Secretarul general al comunei Gurghiu,  
*Mihai Moldovan*



**ROMÂNIA**  
**JUDEȚUL MUREȘ**  
**COMUNA GURGHIU**



Primăria – Biroul financiar-contabil, resurse umane  
Nr. 6952 / 24.10.2023

**RAPORT DE SPECIALITATE**

*la proiectul de H.C.L. privind modificarea organigramei și a statutului de funcții ale aparatului de specialitate al Primarului Comunei Gurghiu*

Actuala formă de organizare a aparatului de specialitate al Primarului Comunei Gurghiu este aprobată prin H.C.L. nr. 46/2019 privind aprobarea structurii organizatorice și statutul de funcții a Primăriei Comunei Gurghiu și a Consiliului Local Gurghiu-Serviciul de Apă și canalizare.

Organigrama actuală cuprinde un număr de 35 posturi din care 2 demnitari, 12 funcții publice și 21 posturi contractuale.

Numărul maxim de posturi care se pot cuprinde în structura organizatorică a Comunei Gurghiu, conform Ordonanței de Urgență nr.63/2010 pentru modificarea și completarea Legii nr. 273/2006 privind finanțele publice locale, precum și pentru stabilirea unor măsuri financiare, cu modificările și completările ulterioare, art. III, comunicat anual de către Instituția Prefectului-Județul Mureș este de 42.

Prin proiectul de hotărâre se propune înființarea a 7 posturi, respectiv creșterea de la 35 la 42 a numărului total de posturi, după cum urmează:

- 1 consilier, funcție publică, compartiment resurse umane
- 1 consilier, funcție publică, compartimentul agricol
- 1 consilier, funcție publică, compartimentul stare civilă și arhivă
- 4 posturi, personal contractual, respectiv:
  - o compartiment asistență medicală comunitară, 2 posturi, personal contractual:
    - 1 asistent medical
    - 1 mediator sanitar.
  - o - compartiment asistență medicală școlară, 1 post, personal contractual:
    - 1 asistent medical
  - o Compartimentul administrativ, întreținere, 1 post muncitor calificat II.

De asemenea, se propune reorganizarea compartimentelor după cum urmează:

a) compartimentul Protecție civilă, PSI/SU se redenumesc în Compartiment SVSU, în subordinea Consiliului Local, cu 1 post contractual de șef SVSU.

b) compartimentul Urbanism, achiziții publice se divizează în două compartimente:

- 1 compartiment Arhitect-șef, 1 post, ocupat, funcție publică, referent superior, în subordinea primarului

- 1 compartiment Achiziții publice, 1 post, ocupat, funcție publică, consilier achiziții publice superior, în subordinea primarului.

c) biroul financiar-contabil și resurse umane se redenumesc în birou financiar-contabil, taxe, impozite, resurse umane și asistență socio-medicală, cu următoarea structură:

- 1 șef birou. Se păstrează postul, ocupat, cu ID 189964.

- compartiment financiar contabil, 1 post, funcție publică, consilier asistent. Se păstrează postul cu ID 189960.

- compartiment taxe și impozite, 4 posturi:
  - 1 consilier asistent, funcție publică. Se păstrează postul, ocupat, cu ID 189965.
  - 1 consilier asistent, funcție publică. Se transformă postul de referent debutant cu ID 189966, post vacant.
  - 1 referent superior, funcție publică. Se păstrează postul, ocupat, cu ID 412488.
  - 1 casier, personal contractual, post ocupat, se păstrează.
- compartiment resurse umane, 1 post, funcție publică, consilier asistent, se înființează.
- compartiment asistență medicală comunitară, 2 posturi, personal contractual:
  - asistent medical comunitar, vacant.
  - mediator sanitar, ocupat.
- compartiment asistență medicală școlară, 1 post, ocupat, asistent medical, personal contractual.
  - compartiment asistență persoane cu handicap, 40 posturi (număr variabil de asistenți personali), personal contractual.
- d) compartimentul stare civilă se redenumesc în compartiment stare civilă și arhivă, cu:
  - 1 consilier superior, funcție publică. Se păstrează postul cu ID 189967.
  - 1 consilier superior, funcție publică. Se înființează.
- e) compartimentul agricol va avea 3 posturi:
  - 1 consilier superior, funcție publică. Se păstrează postul cu ID 442225.
  - 1 consilier principal, funcție publică. Se păstrează postul cu ID 189962.
  - 1 consilier debutant, funcție publică. Se înființează.
- f) compartimentul servicii publice administrative și cultură se divizează în:
  - compartiment administrativ, întreținere, 18 posturi, personal contractual:
    - 1 guard, post existent
    - 4 șofer, posturi existente
    - 13 muncitor calificat II, 12 posturi existente: 8 ocupate, 4 vacante, 1 post se înființează.
  - compartiment cultură, 1 post existent, vacant, referent II, personal contractual.

Având în vedere prevederile bugetare aprobate pentru anul 2023 și faptul că nu toate posturile din organigramă sunt ocupate, propun aprobarea proiectului de hotărâre, în forma prezentată.

Întocmit,  
Șef birou  
*Rafila Gliga*

